

## Maketarstvo i modelarstvo

### **Radni zadatak:**

### **IZRADA ORMARIĆA ZA CIPELE**

*Pripremila, Jelena Tuksar*

Detaljni postupak izrade i obrade materijala, potreban pribor i alat opisan je i naveden u radnom listu. Izgled stola, način sastavljanja dijelova (pozicija) vidljivi su na tehničkom crtežu.

Kako bi što brže i uspješnije riješili postavljeni zadatak detaljno proučite tehnički crtež i radni list.

#### **Potreban materijal:**

- |                      |           |
|----------------------|-----------|
| 1. papir A4 (hamer)  | 3 komada, |
| 2. lijepilo za papir | 1 komad,  |

#### **Potreban pribor i alat:**

pribor za tehničko crtanje,  
škare za papir,  
modelarski nožić,  
metalno ravnalo,  
podloga za radni stol

#### **Nakon završetka radnog zadatka:**

- provjerite funkcionalnost uratka ,
- na ormarić sa donje strane napišite ime i prezime te školu - predajte uradak članu povjerenstva,
- pripremite se za izlaganje i obranu rada.

## RADNI LIST

| R.b. op. | Poz.   | Naziv pozicije   | Radni postupak                     | Pribor, alat i materijal                                      | Upute za rad  |
|----------|--|--|------------------------------------|---|---|
| I.       | 1.<br>2.<br>3.<br>4.   | Plašt ormarića<br>Polica za ormarić<br>Ručka za vrata<br>Postolje ormarića | Mjerenje<br>Zacrtavanje<br>Rezanje | Pribor za tehničko crtanje, papir (hamer) i škare za rezanje. | Prema mjerama iz tehničkog crteža na papiru izmjeri, ocrtaj i izreži pozicije 1,2, 3, 4 (pazi na broj komada). Na poz.1 ocrtaj mjesta lijepljenja polica.   |
| II.      | 1.<br>2.<br>3.<br>4.   | Plašt ormarića<br>Polica za ormarić<br>Ručka za vrata<br>Postolje ormarića | Rezanje                            | Škare za rezanje  | Po punim širokim crtama izrežite pozicije 1,2,3 i 4.  |
| III.     | 1.<br>2.<br>3.<br>4.   | Plašt ormarića<br>Polica za ormarić<br>Ručka za vrata<br>Postolje ormarića | Savijanje i lijepljenje            | Trokut ili ravnalo, olovka<br>ljepilo                         | Po isprekidanim crtama presavijte poz. 1 i zalijepite dodatke za lijepljenje. Ostavite da se suši. Po isprekidanim crtama presavijte poz.2, 3 i 4. Na radioničkom crtežu prikazan je način presavijanja poz.2 i 3 a poz.4 presavijte rubove za 90°. |
| IV.      | 1.<br>2.<br>3.<br>4.   | Plašt ormarića<br>Polica za ormarić<br>Ručka za vrata<br>Postolje ormarića | Sastavljanje lijepljenjem          | Ljepilo i pozicije  | Zalijepite poz.2 (police) na ocrtana mjesta unutar ormarića. Zatim zalijepite poz.3 (ručke) na vrata ormarića.(položaj ručki na vratima po želji). I na kraju zalijepite poz.4( postolje ormarića) sa donje strane ormarića.                        |
| V.       | <p>Nakon što se osuši ljepilo provjeri <b>funkcionalnost</b>.<br/>Otvaranje vrata. Stoji li ormar ravno.</p> |  |                                    |   |   |

### Napomena:

- pazi na redoslijed radnih operacija,
- obrati pozornost na organizaciju radnog mjesta,
- primjeni mjere zaštite pri radu, pravilno rukuj alatom i priborom **Tehnički crtež ormarića za cipele**

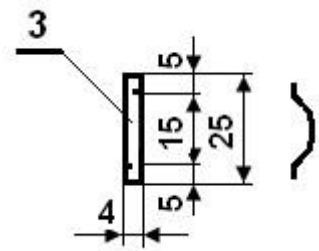
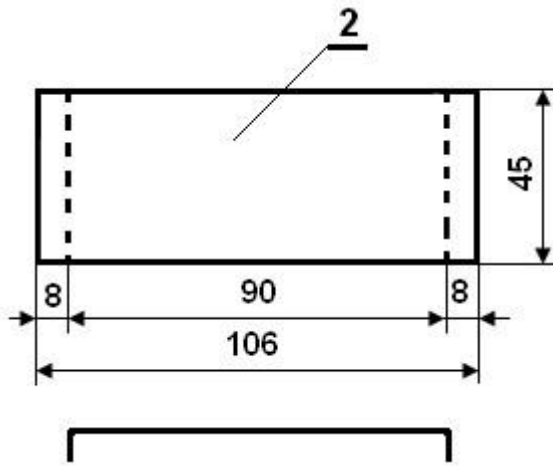
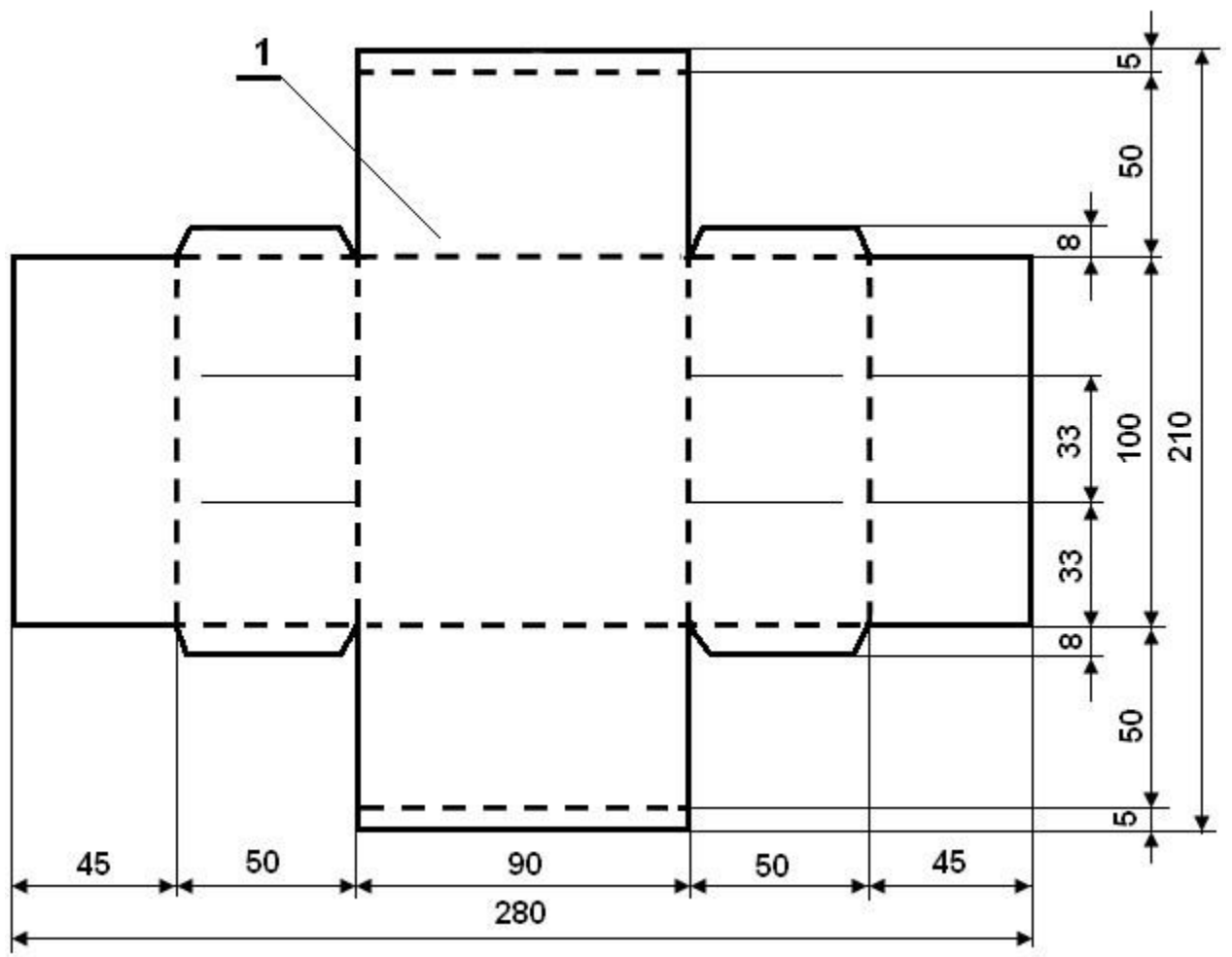

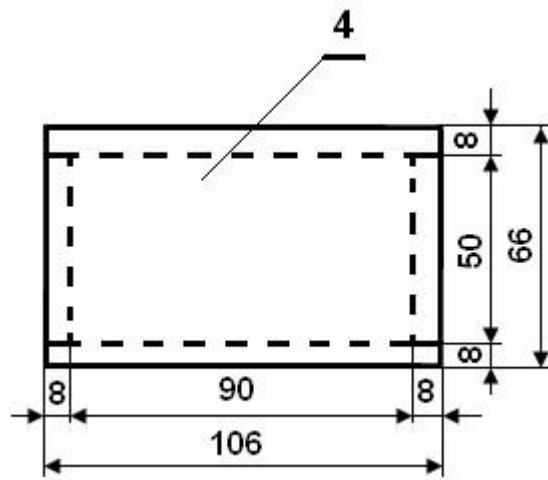

### Sastavni crtež ormarića za cipele

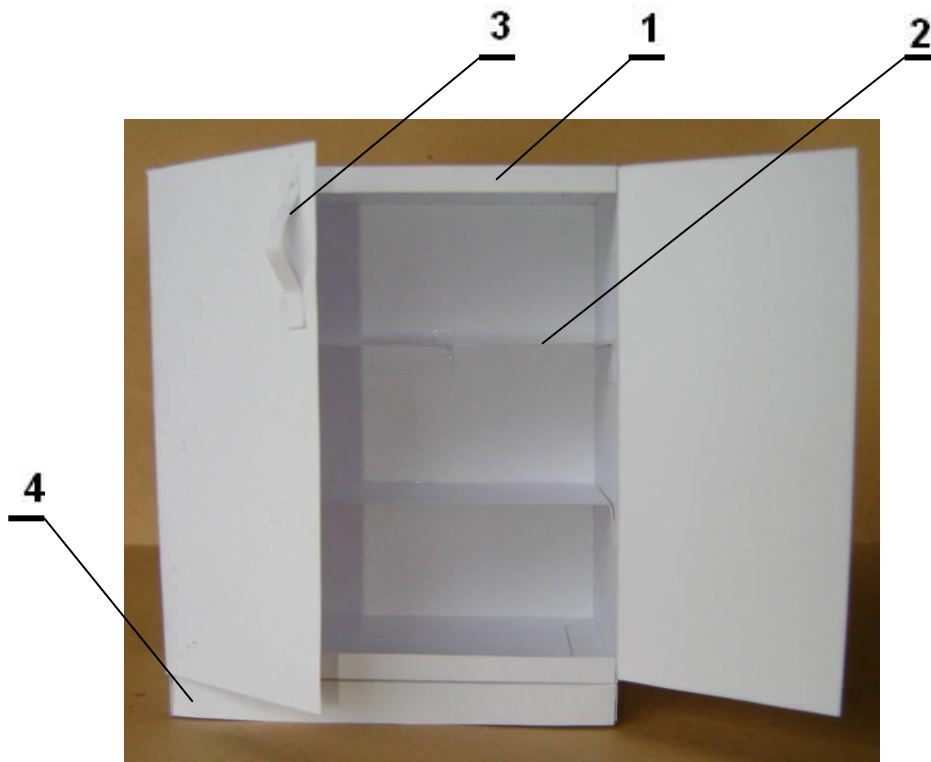

Ormarić sa donje strane



|          |                   |        |               |           |
|----------|-------------------|--------|---------------|-----------|
| 4        | Postolje ormarića | 1      | Papir (hamer) | 106x64    |
| 3        | Ručka za vrata    | 2      | Papir (hamer) | 25x4      |
| 2        | Polica za ormarić | 2      | Papir (hamer) | 106x45    |
| 1        | Plasť ormarića    | 1      | Papir (hamer) | 280x210   |
| Pozicija | Naziv             | Komada | Materijal     | Dimenzije |